

Merci d'avoir choisi un produit Harnois. Nous vous recommandons de prendre connaissance des instructions et des recommandations contenues dans ce document.

Thank you for choosing a Harnois product. We recommend that you read carefully the following instructions and recommendations.

**IMPORTANT:**

- Conserver votre facture ou preuve d'achat.
- Consulter notre service après-vente pour tout autre renseignement au 1-866-661-6646.

**IMPORTANT:**

- Keep your invoice or proof of purchase.
- For any question call our after sales service department at 1-866-661-6646.

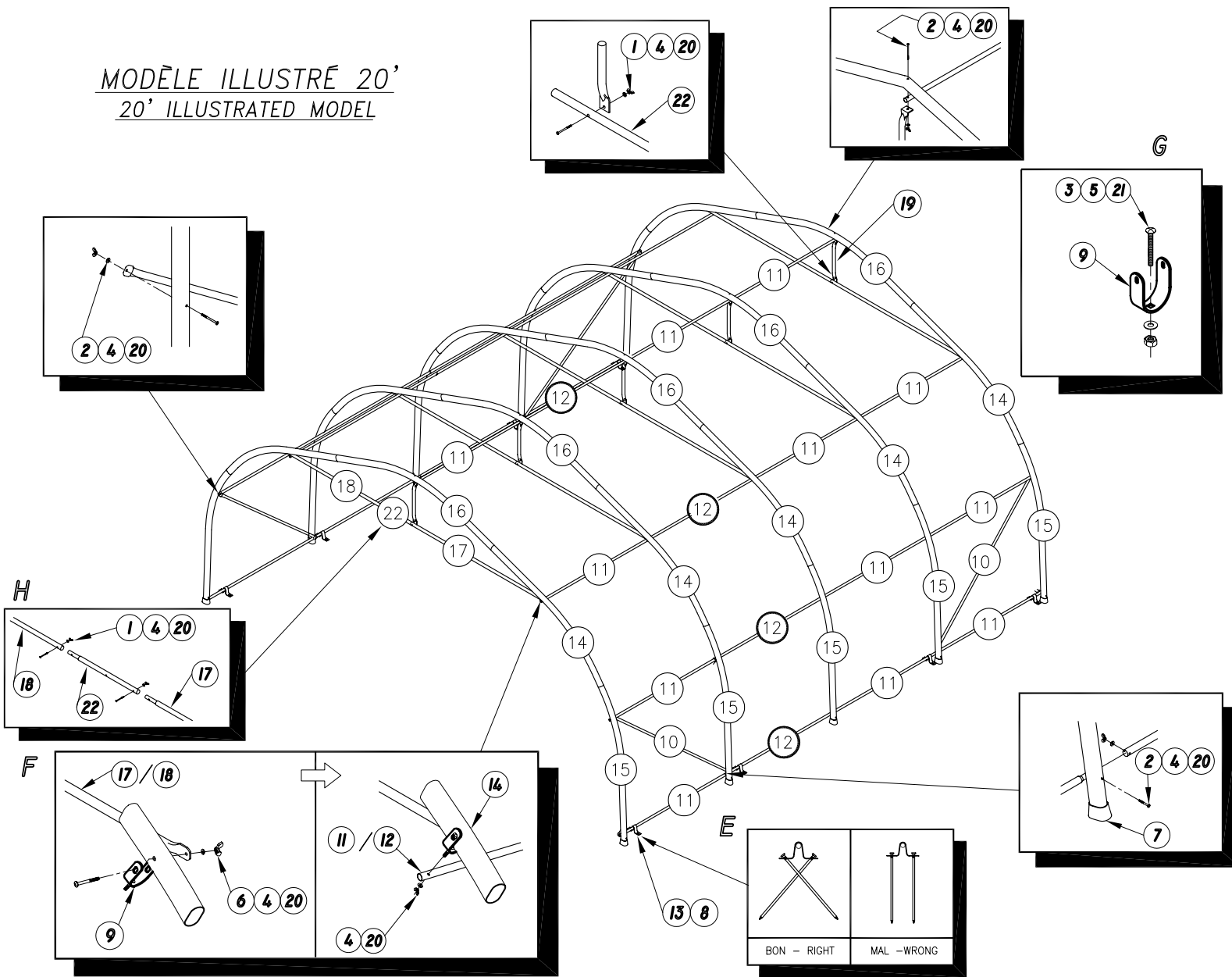
**POINTS À VÉRIFIER LORS DE L'INSTALLATION**

1. Le terme **ARCHE** représente l'assemblage de : un centre #16 , deux coins #14,deux poteaux #15, deux raidisseurs #17 et 18 (un de chaque), deux protecteurs de pavé #7, un T- Bar #19, (une allonge raidisseur # 22 pour modèle XL 20(Fig H, page 2)) et deux demi-collets arrondis #9 incluant deux boulons à tête ronde #3.(Fig G, page 2), à être assemblé avant de les fixer à l'arche.
2. Vérifier si les pièces des arches sont bien emboîtées les unes dans les autres.
3. Toujours relier la première arche et la deuxième arche à l'aide d'entretoises mâles #11.
4. Toujours relier la deuxième arche et la troisième arche à l'aide d'entretoises femelles #12.
5. Vérifier que la structure soit bien à l'équerre et que la largeur à la base soit comme le modèle choisi. (Fig. B, page 3)
6. Si l'emplacement choisi est en pente, vérifier si la pente est uniforme ou irrégulière. Il est possible qu'une entrée en pente irrégulière puisse nuire à l'installation de la toile. Corriger la situation en plaçant des morceaux de bois sous les poteaux afin d'uniformiser la pente.
7. Centrer la toile sur la structure en comparant la distance entre le chapeau et les raidisseurs (barres de portes #17 et 18) à chaque bout de l'abri et en comparant la distance entre les bandes d'œillets intérieurs de la toile et les entretoises du bas. Les distances devraient être égales.

**ELEMENTS TO CHECK BEFORE THE INSTALLATION**

1. An **ARCH** is the assembly of: one center #16, two corners #14, two post #15, two stiffeners#17 and 18, two pavement protectors #7, one T-Bar #19 (stiffener extension # 22 for XL 20 model (Fig.H, page 2)) and two rounded half collar #9 with 2 carriage bolts #3.( Fig G, page 2 ), to be assembled before fixing it to the arch.
2. Check if all the arches components are tightly fitted one into the other.
3. Always connect the first arch to the second one with #11 swedge brace.
4. Always connect the second arch to the third one with #12 female brace.
5. Check if the square of the structure is accurate. And make sure that the base width corresponds to your type of shelter. See Fig. B page 2.
6. Sloped installation. Check if the slope is steady or irregular. It is possible that a driveway with an irregular slope may affect the cover installation. Correct this situation by putting pieces of wood under the posts to steady the structure.
7. Center the cover on the structure comparing the distance between the end piece and the stiffeners (door post # 17 and 18) at each end of the shelter. Also compare the distance between the bottom grommet strips and the lower run of braces. Those distances should be equal.

## MODÈLE ILLUSTRÉ 20' 20' ILLUSTRATED MODEL



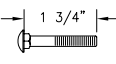
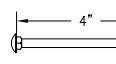
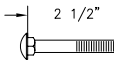


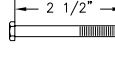

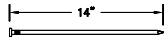

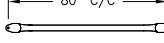
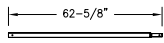
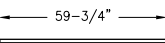


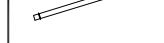

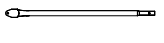
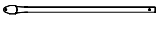



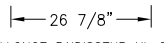
#	CODE	FRANCAIS	ENGLISH	LONGUEURS/LENGTHS			
				20'	25'	30'	35'
1	1C0004-T	1/4" X 1-3/4" BOUL CAR	1/4" X 1-3/4" CAR. BOLT	16	19	22	25
2	1C0011-T	1/4" X 4" BOUL CAR	1/4" X 4" CAR BOLT	27	33	36	42
3	1C0005-T	BOUL CAR 1/4" X 2" G2 PLQ	CAR BOLT 1/4" X 2" G2 PLT	11	13	15	17
4	1C0390-T	RONDELLE SECURITE 1/4"	1/4" LOCK WASHER	55	66	74	82
5	1C0380	RONDELLE POUR BOUL 1/4" PLQ	FLAT WASHER 1/4" BOLT SIZ. PLT	65	78	88	98
6	1C0607	BOUL HEX 1/4" X 2-1/2"	1/4" X 2-1/2" HEX BOLT	11	13	15	17
7	1T0025	PROTECTEUR DE PAVE OVALE	OVAL PAVEMENT PROTECTOR	10	12	14	16
8	1T0030	CLOU COMMUN BRILLANT 14"	14" BRIGHT COMMUN NAIL	16	16	16	16
9	2A3725-1	DEMI COLLET ARRONDI PR OVAL	ROUNDED HALF COLLAR FOR OVAL	10	12	14	12
10	2TP12005	DIAGONALE (80" C/C)	DIAGONALE (80" C/C)	4	4	4	4
11	2TENT5M	ENTRETOISE MALE 5'(1"X63")	5" SWEDGED BRACE (1" X 63")	21	28	35	42
12	2TENT5F	ENTRETOISE FEMELLE 5'(1")	5' FEMALE BRACE (1")	7	7	7	7
13	2T3002	ANCRAGE CAVALIER	ANCHOR	8	8	8	8
14	2TXL001	COIN D'ARCHE XL	XL CORNER ARCH	10	12	14	16
15	2TXL003	POTEAU ABRI DOUBLE XL	XL SHELTER POST	10	12	14	16
16	* 2TXL18000/2TXL20000	CENTRE D'ARCHE XL	XL ARCH CENTER	5	6	7	8
17	* 2TXR18006/2TXR20006	RAIDISSEUR MALE XR	XR MALE STIFFENER	5	6	7	8
18	* 2TXR18007/2TXR20007	RAIDISSEUR FEMELLE XR	XR FEMALE STIFFENER	5	6	7	8
19	* 2TXR18013/2TXR20013	T-BAR POUR XR	T-BAR FOR XR	5	6	7	8
20	RN300404-T	ECROU A AILE 1/4"	1/4" WING NUT	65	78	88	98
21	1C0786-T	ECROU HEX 1/4" PLAQUE 1C0786-T	HEX NUT 1/4" PLATED 1C0786-T	11	13	15	17
22	2TXL20006	ALLONGE RAIDISSEUR XL 20	XL 20 STIFFENER EXTENSION	5	6	7	8

\* SELON LA LARGEUR CES PIECES CHANGENT: 18' (2TXL18000 , 2TXR18006 , 2TXR18007 , 2TXR18013 )

\* ACCORDING TO SHELTER WIDTH THESE PARTS CHANGE: 20' (2TXL20000 , 2TXR20006 , 2TXR20007 , 2TXR20013 )

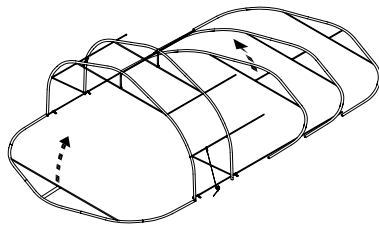
**ILLUSTRATION DES PIÈCES / ILLUSTRATION OF COMPONENTS**

DESSINS NON A L'ECHELLE  
DRAWINGS NOT TO SCALE

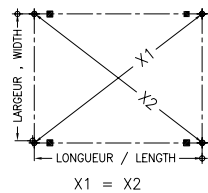
<p>① 1C0004-T</p>  <p>BOUL CAR 1/4" X 1-3/4" 1/4" X 1-3/4" CAR. BOLT</p>	<p>② 1C0011-T</p>  <p>BOUL CAR 1/4" X 4" 1/4" X 4" CAR BOLT</p>	<p>③ 1C0005-T</p>  <p>* BOUL CAR 1/4" X 2" G2 PLQ CAR BOLT 1/4" X 2" G2 PLT</p>	<p>④ 1C0390-T</p>  <p>RONDELLE SECURITE 1/4" 1/4" LOCK WASHER</p>	<p>⑤ 1C0380-T</p>  <p>RONDELLE POUR BOUL 1/4" PLQ FLAT WASHER 1/4" BOLT SZ. PLT</p>	<p>⑥ 1C0607</p>  <p>BOUL HEX 1/4" X 2-1/2" 1/4" X 2-1/2" HEX BOLT</p>
<p>⑦ 1T0025</p>  <p>PROTECTEUR DE PAVE OVALE OVAL PAVEMENT PROTECTOR</p>	<p>⑧ 1T0030</p>  <p>CLOU COMMUN BRILLANT 14" 14" BRIGHT COMMON NAIL</p>	<p>⑨ 2A3725-1</p>  <p>DEMI COLLET ARRONDI PR OVAL ROUNDED HALF COLLAR FOR OVAL</p>	<p>⑩ 2TP12005</p>  <p>DIAGONALE (80" C/C) DIAGONALE (80" C/C)</p>	<p>⑪ 2TENT5M</p>  <p>ENTRETOISE MALE 5"(1"X63") 5" SWEDGED BRACE (1" X 63")</p>	<p>⑫ 2TENT5F</p>  <p>ENTRETOISE FEMELLE 5"(1") 5" FEMALE BRACE (1")</p>
<p>⑬ 2T3002</p>  <p>ANCRAGE CAVALIER ANCHOR</p>	<p>⑭ 2TXL001</p>  <p>COIN D'ABRI DOUBLE XL XL SHELTER CORNER</p>	<p>⑮ 2TXL003</p>  <p>POTEAU D'ABRI DOUBLE XL XL SHELTER POST</p>	<p>⑯ *2TXL18000/2TXL20000</p>  <p>* CENTRE D'ARCHE XL XL CENTER ARCH</p>	<p>⑰ *2TXR18006/2TXR20006</p>  <p>RAIDISSEUR MALE XR XR MALE STIFFENER</p>	<p>⑱ *2TXR18007/2TXR20007</p>  <p>RAIDISSEUR FEMELLE XR XR FEMALE STIFFENER</p>
<p>⑲ *2TXR18013/2TXR20013</p>  <p>T-BAR POUR XR T-BAR FOR XR</p>	<p>⑳ RN300404-T</p>  <p>ECROU A AILE 1/4" 1/4" WING NUT</p>	<p>㉑ 1C0786-T</p>  <p>ECROU HEX 1/4" PLAQUE HEX NUT 1/4" PLATED</p>	<p>㉒ 2TXL20006</p>  <p>ALLONGE RAIDISSEUR XL 20 XL 20 STIFFENER EXTENSION</p>	<p>* SELON LA LARGEUR CES PIÈCES CHANGENT: * ACCORDING TO SHELTER WIDTH THESE PARTS CHANGE:</p> <p>18' (2TXL18000, 2TXR18006, 2TXR18007, 2TXR18013) 20' (2TXL20000, 2TXR20006, 2TXR20007, 2TXR20013)</p>	

**ERECTION DE LA STRUCTURE / STRUCTURE ASSEMBLY**

**FIG. A**



**FIG. B**



NOTE:

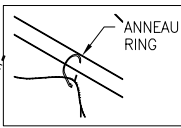
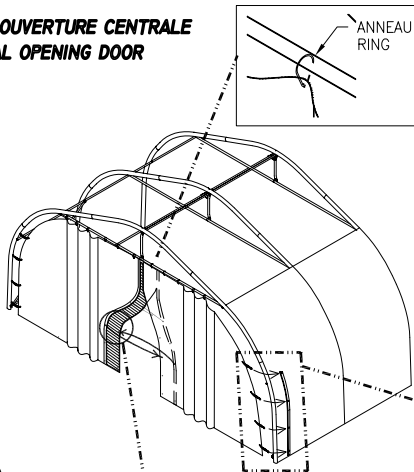
- LE MODELE XL-18/20 NE PEUT PAS ETRE INSTALLE SI LA LARGEUR A LA BASE EST MOINDRE QUE 18'20'

- THE XL-18/20 SHELTER CAN'T BE INSTALLED IF IT WIDTH BASE IS LESS THAN 18'20'

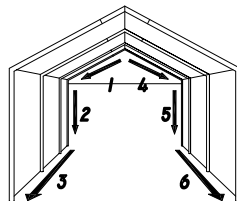
- LARGEUR MAXIMALE A LA BASE 18'20'
- MAXIMAL WIDTH AT THE BASE 18'20'

**PORTE AVEC OUVERTURE CENTRALE  
CENTRAL OPENING DOOR**

**FIG. H**

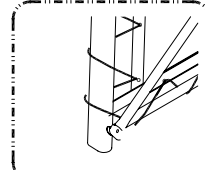


**FIG. C**

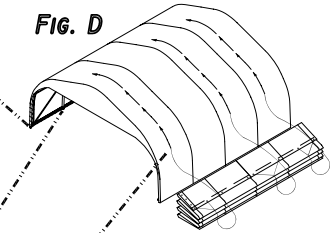


- METHODE DE LACAGE  
- LACING METHOD

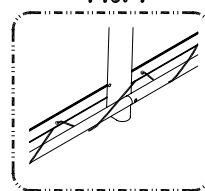
**FIG. E**



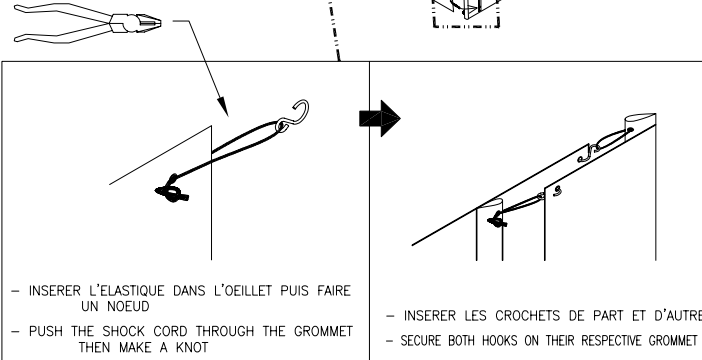
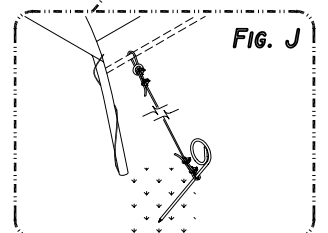
**FIG. D**



**FIG. F**

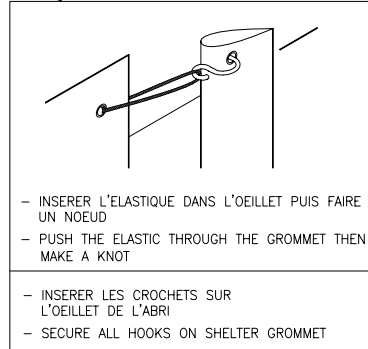


**FIG. J**



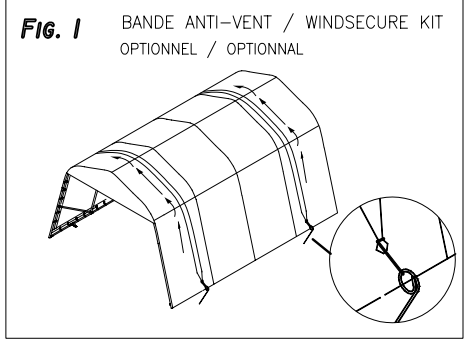
- INSERER L'ELASTIQUE DANS L'OUILLET PUIS FAIRE UN NOEUD  
- PUSH THE SHOCK CORD THROUGH THE GROMMET THEN MAKE A KNOT

- INSERER LES CROCHETS DE PART ET D'AUTRE  
- SECURE BOTH HOOKS ON THEIR RESPECTIVE GROMMET



- INSERER L'ELASTIQUE DANS L'OUILLET PUIS FAIRE UN NOEUD  
- PUSH THE ELASTIC THROUGH THE GROMMET THEN MAKE A KNOT

- INSERER LES CROCHETS SUR L'OUILLET DE L'ABRI  
- SECURE ALL HOOKS ON SHELTER GROMMET



**FIG. I** BANDE ANTI-VENT / WINDSECURE KIT  
OPTIONNEL / OPTIONAL

1. Assembler toutes les arches au sol avec les poteaux en respectant la position de chacune des pièces illustrées (Fig. A.)
2. Relier le bas des poteaux de la première arche avec le bas des poteaux de la deuxième arche à l'aide de deux entretoises mâles #11, du même coup fixer les diagonales #10 au bas des poteaux de la deuxième arche.
3. Soulever la première arche et boulonner les diagonales aux poteaux de la première arche.
4. Soulever la deuxième arche et sécuriser les deux arches en reliant les coins et les centres avec des entretoises mâles #11.
5. Pour assembler les autres arches : relier le bas des poteaux de la dernière arche soulevée avec le bas des poteaux de l'arche suivante, soulever l'arche et sécuriser celle-ci en reliant les coins et les centres avec des entretoises.  
**Attention :** Toujours installer les entretoises femelles #12 entre la deuxième et la troisième arche.  
**Important :** Tous les écrous à ailes doivent être bien serrés et placés vers l'intérieur de façon à ce qu'ils ne touchent pas la toile.
6. Avant l'installation de la toile, positionner la structure au bon endroit, ajuster la largeur à la base de la structure et mettre celle-ci à l'équerre en prenant la mesure en croisé de coin à coin (Fig. B). Les deux mesures doivent être égales.  
**Attention :** Si la structure n'est pas parfaitement à l'équerre, la toile sera difficile à installer et risque de s'endommager.
7. Glisser la toile sur la structure avec précaution à l'aide de cordes en tirant celle-ci de coté (Fig. D).  
**Important :** Assurez-vous que la toile est bien centrée sur la structure sur la largeur et sur la longueur.
8. Attacher la toile à la structure avec la corde (Fig. C, D, E et F), en débutant le laçage aux extrémités au centre, à l'intérieur des chapeaux. Lacer vers le sol de chaque coté de l'abri et rendu au sol, lacer la toile aux entretoises du bas.  
**Important :** la toile doit être très bien tendue en tout temps pour éviter une usure prématurée ou accélérée.
9. Lorsque la toile est installée, ancrer l'abri à l'aide des ancrages à clous #8 + #13 (Fig. E page 2) des œillets sont fixés à chaque coin de la toile pour insérer un câble guide de la structure à un piquet au sol, pour une protection accrue lors de grands vents. (Fig J, page 3)
10. Installer les portes tel qu'illustré (Fig .H)
11. Installer les accessoires en suivant les instructions incluses dans les emballages.

**TRÈS IMPORTANT : NOUS RECOMMANDONS FORTEMENT L'UTILISATION DE BANDES ANTI-VENT (DISPONIBLE EN OPTION, 2T3801-A) AFIN QUE LA TOILE SOIT BIEN RETENUE À LA STRUCTURE ET AINSI ÉVITER TOUT FROTTEMENT SUR LA STRUCTURE, CE QUI POURRAIT CAUSER UNE USURE PRÉMATURÉE DE LA TOILE. (FIGURE I, PAGE 3) NE JAMAIS LAISSER UN ABRI INSTALLÉ SANS ANCRAGE.**

## SETTING UP YOUR XL 18 - 20 SHELTER

1. Assemble all arches on the ground making sure that you follow the positions shown (Fig. A)
2. Connect the base of the posts of the first arch with the base of the posts of the second arch with two #11 swedge brace and secure the #10 diagonals at the base of the posts of the second arch.
3. Lift the first arch and bolt the diagonals to the posts of the first arch.
4. Lift the second arch and secure it to the first one by putting in place the #11 swedge braces.
5. To assemble the other arches, secure the base of the post of the last arch lifted with the base of the post of the next arch. Lift it and secure them by putting in place the proper brace.  
**Caution:** Always place the #12 female braces between the second and third arch.  
**Important:** All the wing nuts must be tighten and placed inside the shelter in order not to touch the cover.
6. Before putting the cover on, set the frame where you want it, adjust the base width and set the frame square measuring as shown on Fig. B. The two measurements must be the same.  
**Caution:** if the structure is not perfectly square, the cover will be difficult to install and it could be damaged during the installation.
7. Carefully slide the cover on top of the frame using ropes (Fig. D)  
**Important:** Make sure that the cover is centered on the frame, width and lengthwise.
8. Tie the cover to the frame with the supplied rope (Fig. C, D, E & F). Start at the center of both ends moving towards the sides. At the bottom, tie the cover to the base braces.  
**Important:** The tarp must always be securely tied in order to avoid premature wear and tear.
9. Once the tarp is installed, anchor the shelter using the #8 and #13 items. (Fig. E. page 2) Install the stakes with cables or wire running through the grommets already in place at each corner of the tarp (Fig. J, page 3)
10. Install the doors (Fig .H)
11. Install the accessories following the instructions supplied with each items.

**WARNING: WE STRONGLY RECOMMEND THE USE OF " WINDSECURE KIT" (OPTIONAL ITEM, 2T3801-A) TO HOLD THE TARP IN PLACE TO THE STRUCTURE IN ORDER TO PREVENT THE TARP FROM RUBBING, WHICH MAY RESULT IN A PREMATURE WEARING. (FIGURE I, PAGE 3) NEVER INSTALL A SHELTER WITHOUT USING THE APPROPRIATE ANCHORS.**